

Fluid contact Portion : Polypropylene type

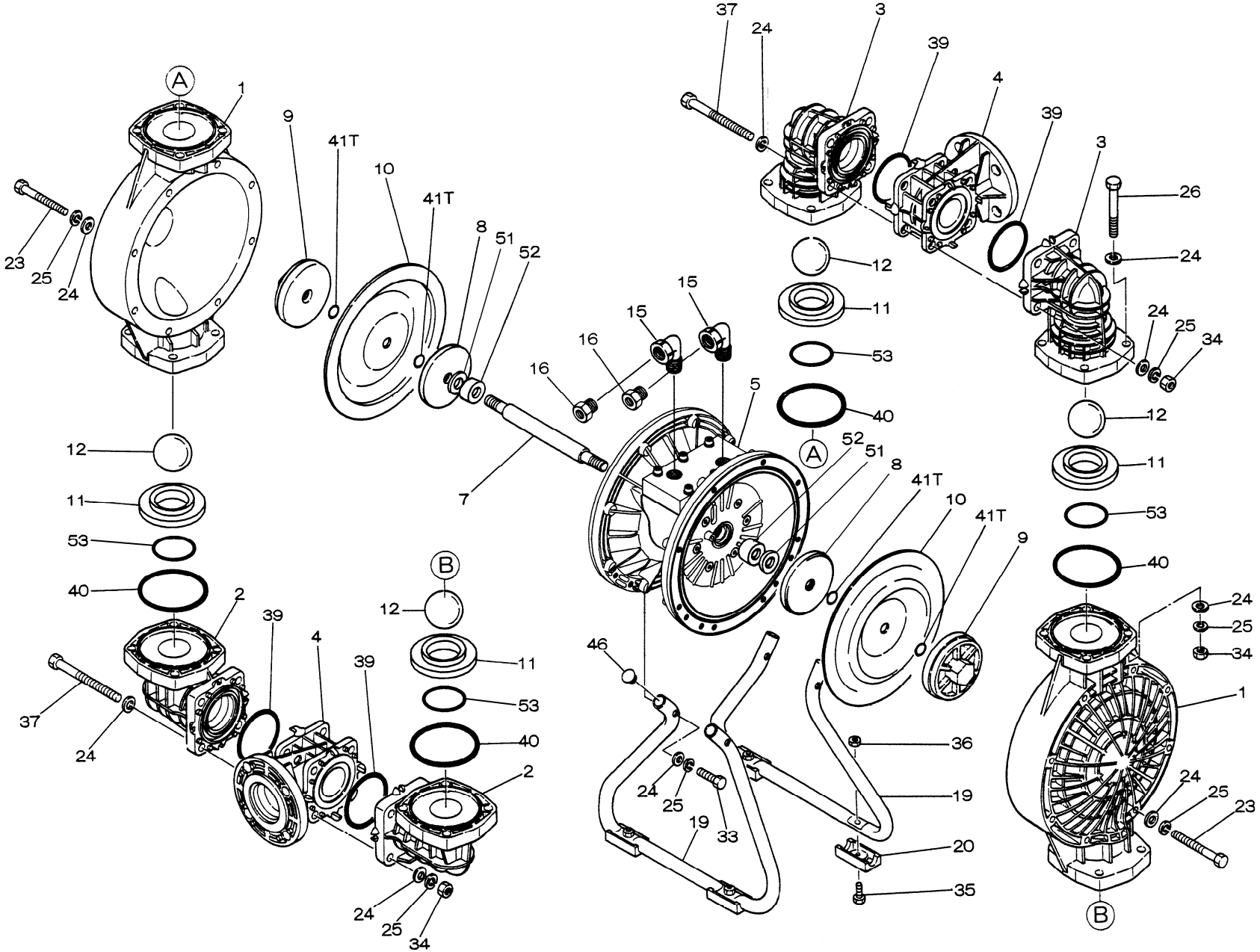

■Body Assembly (本体組立)

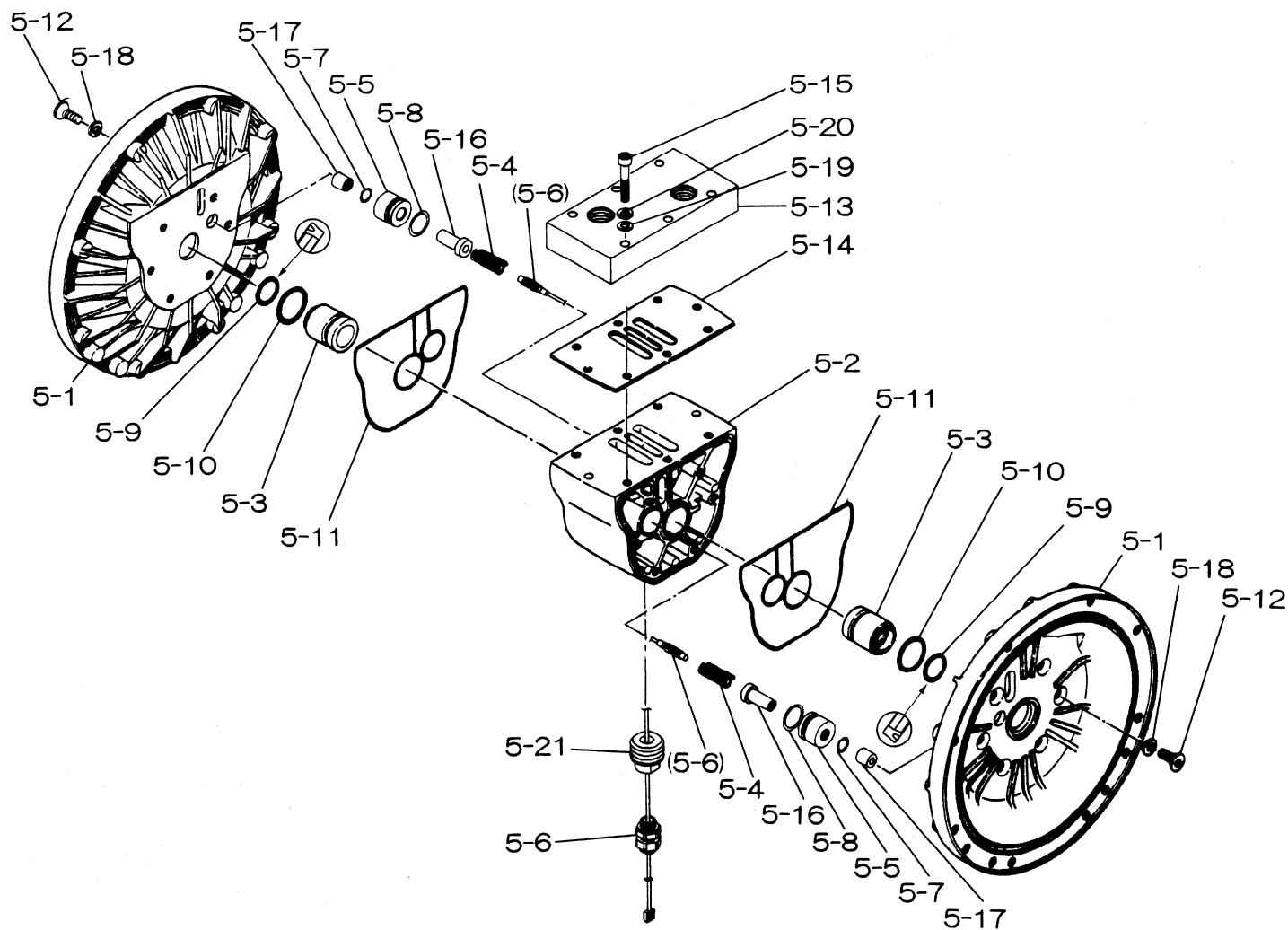

RE-ORDER	REF. No.	SERIAL No.:			MODEL	NDP-40 BPC-E	NDP-40 BPN-E	NDP-40 BPE-E	NDP-40 BPV-E	NDP-40 BPT-E	NDP-40 BPH-E	NDP-40 BPS-E
		ITEM No.			853174	853170	853175	853173	853172	853171	853176	
		DESCRIPTION		QTY.	Part No.	Part No.	Part No.	Part No.	Part No.	Part No.	Part No.	
	1	アウトチャンバー	OUT CHAMBER	2	780147	780147	780147	780147	780147	780147	780147	
	2	インマニホールド	IN MANIFOLD	2	780244	780244	780244	780244	780244	780244	780244	
	3	アウトマニホールド	OUT MANIFOLD	2	780150	780150	780150	780150	780150	780150	780150	
	4	センターマニホールド	CENTER MANIFOLD	2	780247	780247	780247	780247	780247	780247	780247	
	5	本体組立	BODY ASSY	1	803724	803724	803724	803724	803724	803724	803724	
	7	センターロッド	CENTER ROD	1	711900	711900	711900	711900	711939	711900	711900	
	8	センターディスク	CENTER DISK	2	713369	713369	713369	713369	713389	713369	713369	
	9	センターディスク	CENTER DISK	2	771725	771725	771725	771725	780323	771725	771725	
	10	ダイヤフラム	DIAPHRAGM	2	771853	771700	771854	771799	770814	771701	771975	
	11	バルブシート	VALVE SEAT	4	772096	772096	772096	772096	772096	772096	772096	
	12	ボール	BALL	4	770550	770584	770593	770602	770692	773142	773172	
	15	ストリートエルボ	ELBOW	2	634034	634034	634034	634034	634034	634034	634034	
	16	ブッシュ	BUSHING	2	634601	634601	634601	634601	634601	634601	634601	
	19	スタンドボディ	STAND	2	711925	711925	711925	711925	711925	711925	711925	
	20	ゴム足	RUBBER FOOT	4	771865	771865	771865	771865	771865	771865	771865	
	23	ボルト	BOLT	16	686156	686156	686156	686156	686156	686156	686156	
	24	平座金	PLAIN WASHER	68	631330	631330	631330	631330	631330	631330	631330	
	25	ばね座金	SPRING WASHER	44	680257	680257	680257	680257	680257	680257	680257	
	26	ボルト	BOLT	16	621183	621183	621183	621183	621183	621183	621183	
	33	ボルト	BOLT	4	621179	621179	621179	621179	621179	621179	621179	
	34	ナット	NUT	24	628013	628013	628013	628013	628013	628013	628013	
	35	ボルト	BOLT	4	621149	621149	621149	621149	621149	621149	621149	
	36	フランジ付きナット	FLANGED NUT	4	683837	683837	683837	683837	683837	683837	683837	
	37	ボルト	BOLT	8	683542	683542	683542	683542	683542	683542	683542	
	39	Oリング	O RING	4	640060	640060	683998	642060	643060	640060	683998	
	40	Oリング	O RING	4	640064	640064	684121	642064	643064	640064	684121	
	41T	Oリング	O RING	4	-	-	-	-	643015	-	-	
	46	キャップ	CAP	4	683641	683641	683641	683641	683641	683641	683641	
	51	クッション	CUSHION	2	772198	772198	772198	772198	772198	772198	772198	
	52	スペーサー	SPACER	2	713937	713937	713937	713937	713937	713937	713937	
	53	Oリング	O RING	4	640136	640136	685447	642136	643136	640136	685447	

部品ご注文の際は、製品のシリアルNo.をお伝えください(記入は上部)

When ordering parts, please provide the serial number of your pump.

RE-ORDER	REF. No.	SERIAL No.:		MODEL	BODY ASSY
				ITEM No.	40-E
		DESCRIPTION	QTY.	Part No.	
	5-1	エアチャンバー	AIR CHAMBER	2	711933
	5-2	ボディ	BODY	1	713367
	5-3	スロートベアリング	THROAT BEARING	2	780325
	5-4	スプリング	SPRING	2	713368
	5-5	バルブシート	VALVE SEAT	2	772121
	5-6	センサーコード組立	SENSOR ASSY	1	684398
	5-7	Oリング	O RING	2	640011
	5-8	Oリング	O RING	2	640020
	5-9	パッキン	PACKING	2	685444
	5-10	Oリング	O RING	2	640029
	5-11	ガスケット	GASKET	2	771742
	5-12	皿ボルト	BOLT	12	683812
	5-13	プレート	PLATE	1	713366
	5-14	ガスケット	GASKET	1	771712
	5-15	六角穴付きボルト	BOLT	6	619156
	5-16	センサー受け	SENSOR COVER	2	713935
	5-17	センサー押さえ	SENSOR RETAINER	2	772120
	5-18	平座金	PLAIN WASHER	12	684987
	5-19	平座金	PLAIN WASHER	6	631013
	5-20	ばね座金	SPRING WASHER	6	631420
	5-21	プラグ	PLUG	1	772122

部品ご注文の際には、製品のシリアルNo.をお伝えください(記入は上部)

When ordering parts, please provide the serial number of your pump.